

CADRE ELECTRIQUE

MONOPH/TRIPH 32A-5XSCHUKO+1X32A5P, 20KVA SIEMENS



CARACTERISTIQUES TECHNIQUES TECHNICAL CHARACTERISTICS

Tension d'entrée:
Tension de sortie:
Inter. Général automatique:
Indice de Protection:
Puissance maximale:
Câble d'alimentation mín.:

400V 3F+N+T
230V 3F+N+T / 400V 3F+N+T
32A
IP67
20KVA
5G6mm²

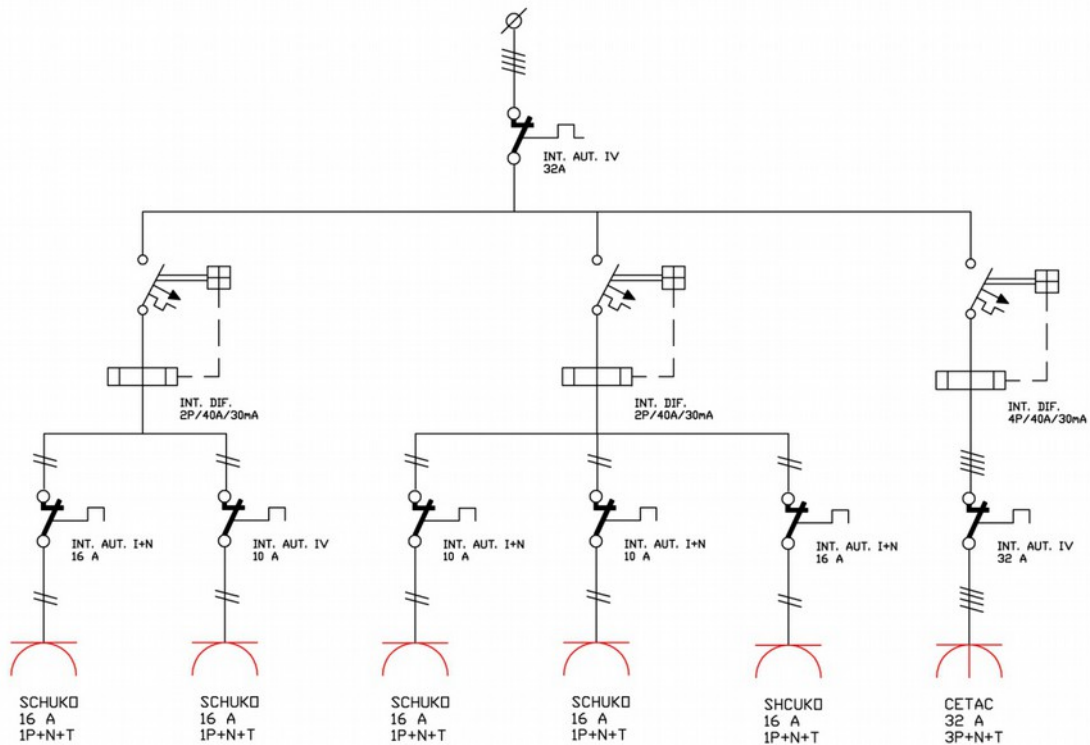

Connexion d'entrée:
Connexions de sortie:

Prise CEE32A-5Pins
1 prise CEE32A-5Pins à protection thermique 32A et différentiel 30mA
5 prises Schuko à protection thermique 16A et 10A et différentiel 30Ma